

великою кількістю навантажувальних психіку неглибоких контактів з різними людьми;

3) організаційно-психологічний: причина синдрому пов'язана з типовими проблемами особистості в організаційній структурі - нестачею автономії і підтримки, рольовими конфліктами, неадекватним або недостатнім зворотним зв'язком керівництва і окремого працівника і т. д. (Балакірева К. О., 2015)

**Висновки.** Отже, синдром емоційного вигорання характеризується поєднанням симптомів порушень у психічній, соматичній та соціальній сферах життя. Відповідно, для розуміння його сутності, діагностики та корекції необхідне комплексне вивчення його окремих аспектів. Аналіз та вирішення проблеми емоційного вигорання дозволить розробити концепцію психологічних корекційних заходів для покращення якості життя та психологічного здоров'я особистості.

**Перспективи подальших досліджень** вбачаємо у виявленні синдрому емоційного вигорання та дослідженні факторів, що впливають на його появу з метою проведення психологічної корекції.

#### **Список використаної літератури:**

1. Титаренко Т. М., Кляпець О. Я. (2007), Запобігання емоційному вигоранню в сім'ї як фактор гармонізації сімейних взаємин: науково-методичний посібник, Міленіум, Київ, 142 с.

2. Грицук О. В. (2012), Основні підходи у дослідженні структури й динаміки синдрому емоційного вигорання у вітчизняній та зарубіжній психології, Вісник Харківського національного педагогічного університету імені Г. С. Сковороди. Психологія, Харків, Вип. 42(1), С. 51-57.

## **РІШИМІСТЬ ЯК ЧИННИК ГОТОВНОСТІ ДО ВИБОРУ ОСОБИСТОСТІ В УМОВАХ НЕВИЗНАЧЕНОСТІ**

**УДК: 159.923**

**Санніков Олександр Іллч,**

*доктор психологічних наук, старший науковий співробітник,  
доцент кафедри теорії та методики практичної психології,  
Південноукраїнський національний педагогічний університет  
імені К. Д. Ушинського*

**Актуальність дослідження.** Потреба в підготовці людей до професійної діяльності стала відправною крапкою у вивченні проблематики готовності ще в 50-ті роки ХХ сторіччя. Психологічний

аспект готовності є актуальний і в цей час, оскільки потреба у висококваліфікованих кадрах у різних галузях народного господарства з роками не стає менше. До найважливіших завдань, що впливають із цих умов, які коштують перед вищою школою, необхідно віднести не просто підготовку професійно грамотних фахівців.

Крім високого рівня професійної кваліфікації й соціальної зрілості, вони повинні мати емоційно-вольову стійкість, розвинений інтелект і володіти гнучким творчим мисленням. Проблеми психологічної готовності до діяльності, як у прикладному, так і в загально-теоретичному плані, приділяли увагу багато вітчизняні й закордонні вчені: В. А. Ганзен, Є. О. Гудків, А. Д. Ганюшкин, М. І. Головатий, М. І. Д'яченко, Л. А. Кандибович, Є. М. Козлов, Я. Л. Коломинський, М. В. Левченко, Р. Д. Санжаєва, А. Ц. Пуні, С. М. Федотов, Т. Я. Яковець, і багато інші (Санников А. И., 2015).

Не менш актуальною є проблема готовності до вибору й прийняттю рішень у сучасній психології, яка представляє собою надзвичайно складний для вивчення й багатоаспектний феномен. Протягом усього життя людей робить безліч актів вибору всіякого характеру, перебуваючи в різноманітних умовах і на різних рівнях самореалізації «Я» (психологічному, соціальному й ін.).

Вибір особистості, з одного боку, детермінують потужні рушійні й напрямні сили, з іншого, обмежують її регулятивні можливості. У нестабільних соціально-економічних умовах загальна кількість виборів, які з необхідністю змушено реалізовувати особистість, зростає безупинно. Неоднозначність інтерпретації виробничих ситуацій, усвідомлення некомпетентності при пошуку шляхів розв'язку проблематики професійної діяльності й багато чого іншого вимагають від особистості постійної готовності до прийняття рішень. Усе це робить надзвичайно актуальними питання не тільки психологічної природи й сутності вибору, але й виділення такої сукупності властивостей і якостей особистості, сукупний вплив яких виявляє на готовність до вибору найбільше значення, здобуваючи при цьому функцію провідних факторів прийняття рішень особистістю. Слабка розробленість даної проблематики обумовила вибір об'єкта й предмета справжнього дослідження, а також мети справжнього повідомлення.

**Аналіз останніх досліджень і публікацій.** Враховуючи той факт, що психологічна готовність розглядалася, насамперед, у руслі готовності саме до професійної діяльності (у тому числі, оперативного характеру) проведеними раніше дослідженнями виділені різні види готовності: а)

тимчасова (ситуативна) і довгочасна (стійка) (М. І. Д'яченко, Л. В. Кандибович); б) функціональна й особистісна (Р. М. Гурова, А. Г. Лучинська); в) психологічна й практична (Б. Г. Ананьєв, К. К. Платонов); г) загальна й спеціальна (В. О. Сластьонін); д) розумова й фізична (М. О. Степанова).

Для цілей нашого дослідження, істотним є виділення рівнів психологічної готовності:

а) особистісний, де готовність розглядається як прояв індивідуально-особистісних якостей, який обумовлений характером майбутньої діяльності;

б) функціональний, що представляє її як тимчасову готовність і працездатність, передстартову активізацію психічних функцій, уміння мобілізувати необхідні фізичні й психічні ресурси для реалізації діяльності;

в) особистісно-діяльнісний, що визначає готовність як цілісний прояв усіх сторін особистості, що дає можливість ефективно виконувати свої функції (Саннікова О. П., 2020).

Інтерес для цілей нашої роботи представляє розуміння А. К. Маркової готовності до професійної діяльності, яка проявляється, насамперед, у професіоналізмі. Автор розуміє готовність як інтенсивна перебудова сформованого рівня професіоналізму в напрямку його досконалості, відзеркалює психологічні можливості особистості, що розбудовуються, характеризує певний етап її психічного розвитку. Незалежно від виду діяльності готовність формується на всіх етапах професійного становлення, розбудовуючись стає умовою й засобом організації резерву активності особистості, її властивістю, яка актуалізується професійною діяльністю або підготовкою до неї (Санніков О. І., Саннікова А. О., 2020). Таке розуміння слухне й відносно готовності особистості до прийняття рішень в умовах невизначеності.

Необхідність особистості приймати рішення в умовах невизначеності (неповної поінформованості про ситуацію прийняття рішення), аналізувати наслідки вибору, ураховувати складні динамічні зміни ситуації – усе це припускає наявність в особистості розвинених здібностей до оригінального мислення й креативності, до актуалізації різних сторін інтелектуально-особистісного потенціалу, у тому числі й готовності покладатися на інтуїцію.

Аналіз раніше проведених нами досліджень показує, що це відбувається в певних умовах. В-першу чергу, коли особистості часто доводиться мати справу з більшим обсягом різнопланової інформації; по-

друге, у твердих тимчасових умовах, коли не залишається можливості на прорахунок оптимального варіанта й прогноз наслідків, а особистість змушена вчасно реагувати на швидку зміну подій, діяти й ухвалювати рішення, не маючи можливості ретельно обміркувати й прийняти рішення у складній, заплутаній різноманітній ситуації (Саннікова О. П., Санніков О. І., 2020). Такі специфічні особливості надають готовності до вибору особливу значимість.

Розглядаємо готовність до вибору як інтегральний новотвір, який динамічно розбудовується в структурі особистості й проявляється в ситуації вибору. Воно являє собою сукупність внутрішніх установок, якостей і вмінь, які дозволяють особистості незалежно й самостійно діяти в ситуації прийняття рішення, здійснювати самостійний вибір, а також постійну рефлексію свого досвіду, результатів прийняття рішень і діяльності. Системною підставою прийняття рішень особистістю, змістовною й понятійною основою всіх його різновидів і типів виступає рішимість. Слід уточнити, що «рішимість», на відміну від паронімічного поняття «рішучість», розглядається як складна, інтегральна властивість особистості. Дана властивість охоплює комплекс ознак, що забезпечують успішність ухвалення рішення: аналіз альтернатив у процесі вибору, свідоме й незалежне прийняття адекватного рішення, його реалізацію, здійснення, контроль і оцінку результату вибору. Рішимість, як багатоконпонентна, багаторівнева властивість особистості, характеризує її здатність свідомо, зріло, цілеспрямовано й незалежно ухвалювати життєві рішення, вибірково використовуючи при цьому різноманітні психологічні ресурси (Саннікова, О. П., Санніков, О. І., 2020).

Значним обмеженням сучасної психології вибору, так само як і існуючих вітчизняних і закордонних концепцій прийняття рішень, є спроба розгляду вибору тільки як акту подолання, «зняття» невизначеності. Виконаний раніше детальний змістовний аналіз виділених кореляційних зв'язків властивостей прийняття рішень показує в цілому більш складні відносини властивостей особистості в ситуації вибору. Змістова інтерпретація взаємодії властивостей може бути отримана, виходячи зі структурно-функціональної моделі вибору, яка відбиває концепцію особистісно-рівневої регуляції прийняття рішень (Санніков, А. І., 2015). В основі концепції лежить ідея органічного синтезу рівнів регуляції вибору як єдиного багатомірного простору, у якому формуються динамічні моделі особистісних компонентів регуляції виборів (рішень і дій особистості).

**Мета наукової публікації.** Метою справжнього повідомлення є пошук і вивчення індивідуально-психологічних особливостей особистості як детермінант готовності до вибору в ситуації невизначеності.

**Виклад матеріалу дослідження.** У дослідження взяло участь 74 людини, магістри очної й заочної форм навчання Відділення перепідготовки фахівців за магістерською програмою із психології ПНПУ імені К. Д. Ушинського.

Психодіагностика здійснювалася за допомогою комплексу взаємодоповнюючих діагностичних методик. До їхнього складу включені: а) методика «Особистісні фактори прийняття рішення», ЛФР-25 (автор – Т. В. Корнілова); б) шкала «Інтолерантності – толерантності до невизначеності», ИТН-ТН (автор – С. Баднер); в) методика «Толерантності - інтолерантності до невизначеності», ТИН (автор – Т. В. Корнілова; г) методика «Суб'єктивна самооцінка рішимості», ССР (автори – О. П. Саннікова, О. І. Санніков, О. М. Свистула; д) методика «Оцінка рівня рефлексивності», Реф (автори – А. В. Карпов, В. В. Пономарьова); е) методика «Дослідження рівня імпульсивності», автор В. А. Лосенков (Санников А. И., 2015). Тут і далі розгляд елементів структури й функцій, реалізованих ними, презентовано в термінах методик, використаних у проведеному дослідженні.

**Опис результатів і їх інтерпретація.** Результати кореляційного аналізу представлені на рисунку. На рисунку представлені дані, аналіз яких дає виставу про стійкі взаємозв'язки досліджуваних показників. Особливий інтерес для цілей нашого дослідження представляють взаємозв'язки показників рішимості й властивостей особистості, що приймає рішення. Виділені взаємозв'язки відрізняються:

а) чітко полярною виразністю характеристик досліджуваних явищ – ця закономірність проявляється й у співвідношенні параметрів прийняття рішень і рішимості, і в співвідношенні особистісних параметрів прийняття рішень між собою; і б) силою взаємозв'язків показників рішимості й прийняття рішень особистістю.

**Примітка.** 1) тонкими суцільними й пунктирними лініями зображені додатні й від'ємні взаємозв'язки між показниками на 5% рівні значимості ( $\rho \leq 0,05$ ); товстими – на 1% рівні значимості ( $\rho \leq 0,01$ ); 2) тут і далі використовуються скорочення: а) показники самооцінки структури рішимості (ССР): AR – ергічні, TD – цільовий настрої, Str – стійкість у прийнятті рішення, Spr – спонтанність; б) показники рівня рефлексивності (Реф): Рфл – рефлексивність; в) показники рівня імпульсивності (Имп): Имп – імпульсивність; г) показники толерантності до невизначеності

(ТИН): Кит – толерантність до невизначеності, Кит – інтолерантність, Кми – міжособистісна інтолерантність до невизначеності; д) показники інтолерантності до невизначеності (ИТН-ТН): Бсл – інтолерантність до виникнення складностей і труднощів у різних ситуаціях, Бнв – інтолерантність до змін або виникнення нових умов, Бнр – інтолерантність до нерозв'язності ситуації; е) показники особистісних факторів прийняття рішень (ЛФР): Рац – раціональність, Гкр – готовність до ризику.

Аналіз рисунка демонструє позитивні взаємозв'язки: раціональності (Рац) із цільовою настроєвістю (ТД), з рефлексивністю (Рфл), з інтолерантністю до невизначеності (Кит). Такі взаємозв'язки характерні для «раціональної» особистості: її рішення відрізняються продуманістю, наявністю теоретично можливої безлічі варіантів вибору, строгою оцінкою можливих наслідків при реалізації, багаторазовим прорахунком припустимих відхилень і деякою твердістю припустимих алгоритмів вибору з набору альтернатив.

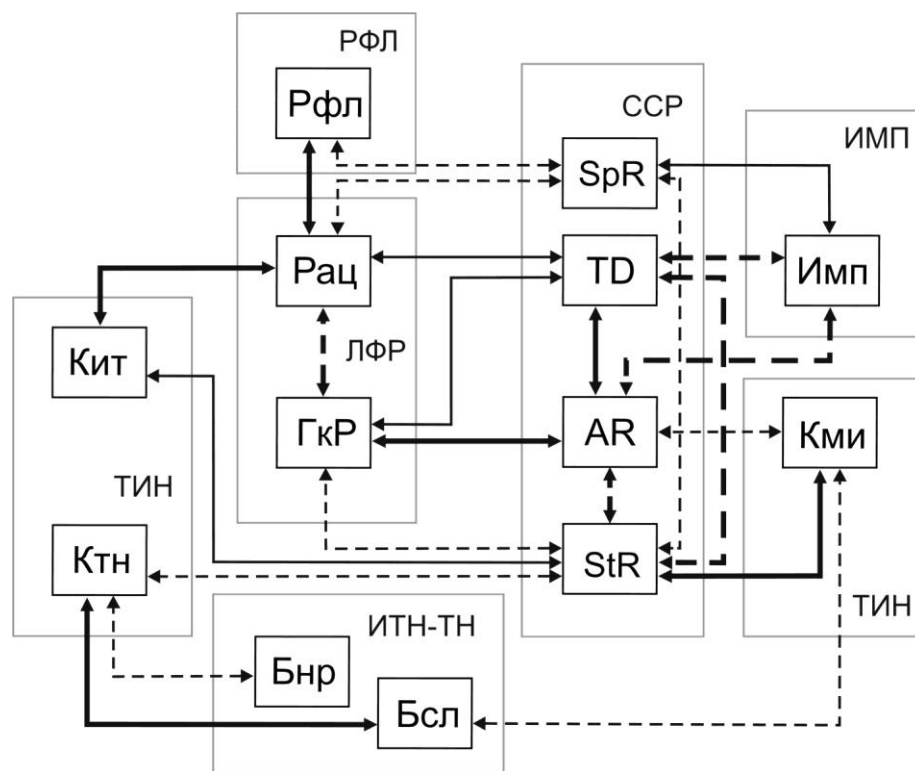

*Рис. Взаємозв'язки показники рішимості особистості, прийняття рішення і толерантності до невизначеності*

Між раціональністю (Рац) і спонтанністю (Срр) виявлений негативний зв'язок, що підтверджує використання особистістю при прийнятті рішення когнітивних стратегій. Цікаво, що між рефлексивністю (Рфл) й

спонтанністю (Spr) також виявлена негативна залежність. Для «спонтанних» осіб характерне прагнення досягти швидкого успіху, вони схильні миттєво реагувати на ситуацію ухвалення рішення. Однак при цьому гіпотези висувуються й приймаються ними без ретельного продумування й найчастіше виявляються невірними. Для «рефлексивних» осіб характерно більш повільне й продумане реагування на ситуацію, рішення ухвалюється на основі ретельного зважування всіх «за» і «проти». Вони намагаються не допустити помилок, для чого збирають більше інформації про особливості проблеми, що вимагає рішення, використовують більш продуктивні способи аналізу ситуації вибору, успішніше застосовують придбані в процесі професійної підготовки приймання й способи прийняття розв'язків.

Взаємозв'язок показників спонтанності (Spr) і імпульсивності (Имп), а також негативні зв'язки імпульсивності (Имп) з ергічністю (AR) і цільової настроєвістю (TD) підтвердили отримані нами раніше результати (Санников, А. И., 2015). Імпульсивність свідчить про непродуманість вибору, поспішністю при прийнятті рішень, маскує нерішучість і відсутність сформованої програми власної діяльності. Можна констатувати, що імпульсивність як властивість особистості що ухвалює рішення, стає стратегією поведінки, накладаючи відбиток не тільки на поведінку у звичайних умовах життєдіяльності, але й жорстких умовах, в умовах вибору й прийняття рішення.

Оцінка взаємозв'язку параметра готовності до ризику (Гкр) з параметрами методики ССР показує наявність прямих позитивних зв'язків з ергічністю (AR) і цільової настроєвістю (TD). При цьому й ергічність (AR) демонструє позитивний взаємозв'язок із цільової настроєвістю (TD). Енергійна й орієнтована на досягнення мети особистість на ситуацію вибору реагує швидко, енергійно, обдуманно й раціонально. І при виборі мети й у процесі прийняття рішення по її досягненню особистості властива легке переключення і висока мобільність, миттєвий облік нових ситуаційних умов і вимог, чим забезпечує собі перевагу в прийнятті рішень при найменших змінах зовнішньої обстановки.

Також виявлені негативні значимі взаємозв'язки параметрів методики ССР: стійкості (Str) з готовністю до ризику (Гкр) і із цільової настроєвістю (TD). Стійкість утрудняє гнучке ухвалення рішення, рішення змінюється й ухвалюється тільки під впливом нових очевидних обставин. Вплив стійкості відбивається в особистості, що ухвалює рішення й проявляється в нездатності змінити емоційне сприйняття мінливих об'єктів. Особистість нездатна до трансформації своїх сформованих раніше вистав про навколишнє середовище відповідно до дійсних змін самого

середовища; нездатна привести у відповідність систему мотивів, спонукань до дій в обставинах, що вимагають гнучкості й значної зміни поведінки. А виражений цільовий настрій показує, що: а) особистість, що ухвалює рішення цілеспрямовано формує стратегію досягнення мети, – не тільки вибір мети, варіанти рішення по її досягненню, але й прогнозує наслідки ухваленого рішення; і б) крім того, усі варіанти вибору відрізняються високої прагматичністю. І готовність до ризику, будучи пов'язана з різними видами активності, у тому числі й з такими, що мають неадаптивний характер, створює високого рівня емоційно пофарбоване тло адаптивності у швидко мінливих обставинах. Зіставлення параметрів методики ТИН (Т. В. Корнилової) з параметрами шкали «Інтолерантності – толерантності до невизначеності» (С. Баднера) виявило стійкі зв'язки безпосередньо самого показника толерантності до невизначеності (Ктн): позитивний значимий зв'язок з толерантністю до складності проблеми (Бсл), негативний значимий зв'язок з толерантністю до нерозв'язності проблеми (Бнр) і з показником методики ССР – стійкістю (Str). Така суперечливість зв'язків не може ввести в замішання, якщо врахувати, що вибірку випробуваних склали магістранти-психологи.

Уточнимо деякі поняття. Під толерантністю до невизначеності слід розуміти не тільки прагнення до змін, новизни й оригінальності, готовність іти непротореними шляхами, але й прагнення особистості, що приймає рішення до вибору більш складних завдань, незалежності (самостійності), пошуку виходу за рамки прийнятих обмежень.

Толерантність до невизначеності проявляється у високій толерантності до тем труднощам і складностям (Бсл+), які виникають у ситуації прийняття рішень, у невір'ї в нерозв'язність ситуації (Бнр-), у постійному пошуку нових приймань і способів вибору й прийняття рішень, у відсутності або низького рівня стійкості (Str-). Толерантність до складностей ситуації вибору представляє бажання освоювати незвідане, виходити на нові рубежі в розв'язку складних професійних завдань. Інтолерантність, неприйняття нерозв'язності завдань і ситуацій прийняття рішень робить процес пізнання не тільки безболісним, але й конструктивним, адаптивним до варіативних умов ситуації. Така характеристика досліджуваних показників, по-суті, являє собою опис вимог до ідеальної моделі консультуючого психолога.

Виділені позитивні значимі зв'язки інтолерантності до невизначеності (Кит) з показниками прийняття рішень: з раціональністю (Рац), із цільовою настроєвістю (ТD) і стійкістю (Str). Дійсно, психолог у категоричній формі прагнути впорядкувати всі складові своєї професійної діяльності.



Вироблення однакових принципів і правил реалізації професійної діяльності, розвиток необхідних стильових характеристик, пошук індивідуально-адаптованих стратегій, способів, тактик і приймань прийняття рішення, установлення системи прийнятих цінностей, – усе це вимагає від практичного психолога комплексу прорахунків, високої прагматичності, наполегливості й цілеспрямованості. Стійкість як здатність самостійно приймати рішення, здійснювати вибір навіть при зміні умов, надає негативний відтінок раціональності. Ці гадані парадоксальними взаємозв'язки й комбінації параметрів все-таки відбивають факт участі в дослідженні психологів, характеризують особливості особистості професіоналів соціономического профілю. Дані взаємозв'язки вимагають більш глибокого змістовного аналізу й перевірки за допомогою використання інших дублюючих методик.

I, нарешті, виділені значимі зв'язки показника методики ТИН – міжособистісної інтолерантності (Кми): прямий зв'язок зі стійкістю (Str), негативні взаємозв'язки з ергічністю (AR), з толерантністю до складності проблеми (Бсл) і з толерантністю до невизначеності (Ктн). Нетерпимість до невизначеності в міжособистісних відносинах (Кми) є деяким фундаментом, освоєною територією, тилом моделі професії практикуючого психолога. Стійкість (Str) у даній комбінації показників дозволяє не тільки значно скоротити загальне число невідомих змінних, з якими доводиться працювати психологові, зменшити уразливість внутрішнього простору особистості, що ухвалює рішення, але й необхідність зберігати відстороненість і строгу категоричність цінностей і переконань особистості. Міжособистісна інтолерантність (Кми) показує стійке прагнення особистості не тільки до «зняття» невизначеності в розумінні іншого, але й характеризує факт постійного зіткнення особистості з мінливим незалежним від нього миром людей. Можна припустити, що саме прагнення до ясності, контролю й прогнозуванню міжособистісних відносин клієнта, бажання зменшити вплив цієї складової відносин, штовхає психолога на пошук ефективних, елегантних шляхів у виборі.

Отримані результати дозволили висловити наступні **висновки**:

Аналіз існуючих підходів до вивчення готовності особистості до вибору в умовах невизначеності показав, що дана проблема в сучасних умовах стає усе більш актуальною. Низька ефективність практичного використання існуючих підходів до вирішення проблеми вибору особистості, широкий спектр визначень і існуючих напрямків вивчення різних аспектів вибору відкриває значні можливості як для дослідників-

теоретиків, так і для психологів-практиків.

Пропонується розглядати рівень сформованості показників рішимості як індикаторів готовності до вибору особистості. Найбільш інформативними для цієї мети виступають показники ергічності й цільової настроєвості на прийняття рішення. Особистості з високим рівнем ергічності властиві: спокій у ситуації невизначеності, високий рівень готовності до ризику, цільової настрої на пошук умов, що забезпечують ефективний варіант вибору, схильність до рефлексії, високий рівень раціональності, емоційна витриманість. Осіб з низьким рівнем ергічності відрізняє незібраність, дефіцит «холодного розуму», виражена спонтанність у ситуації прийняття рішення, схильність до необережних дій.

Отримане емпіричне підтвердження того, що спонтанність виконує в ситуації вибору функцію «маскування поведінки» особистості, що приймає рішення. Спонтанність «прикриває» нерішучість особистості, спотворює розуміння того, що в особистості відсутнє не тільки готовність до вибору, немає сформованої програми пошуку, прийняття й реалізації якого-небудь варіанта рішення.

**Перспективи подальших досліджень.** Отримані емпіричним шляхом взаємозв'язки досліджуваних показників вибору, прийняття рішень і рішимості особистості вимагають перевірки й підтвердження на інших професійних групах у спеціально організованому дослідженні, яке дозволить варіювати ступінь невизначеності ситуації вибору.

#### **Список використаної літератури:**

1. Санников А. И. Психология жизненного выбора личности : Монография. Одесса : Изд-во «ВМВ», 2015. 440 с.
2. Саннікова О. П., Санніков О. І. Толерантність до невизначеності як предиктор прийняття рішень особистістю // Вісник післядипломної освіти : збірник наукових праць / НАПН України, Ун-т менедж. освіти. К. : АТОПОЛ ГРУП, 2020. Вип. 12(41). Серія «Соціальні та поведінкові науки» С. 98-123.
3. Санніков О. І., Саннікова А. О. Розумність у структурі рішимості особистості // Науковий часопис НПУ імені М. П. Драгоманова. Психологічні науки : збірник наукових праць. Том 12, № 9(54). К. : НПУ імені М.П. Драгоманова, 2020. С. 118-130.